



Description

±Bloc de terre compressé stabilisé, fait de terre non-polluée, non-perturbée.

Circularité

80% ressources secondaires
100% recyclage en boucle fermée
100% réutilisable

Fabricant

Claesen + BC materials,
à Lummen, Belgique



Produit

Composition

- Limons loessiques des excavations urbaines (déchet minérale)
- Béton broyé et lavé (déchet minérale)
- Sable du Rhin
- 3,85 % ciment CEM III 42,5



Limons Loessiques



Béton broyé et lavé



Sable du Rhin



Ciment

☰ Désignation

BTCS – CL1 – RC 7 – Mv 2,0 – 13 × 9/14/19 × 29 – S 3,85 % CEM III 42,5 – XP P 13-901

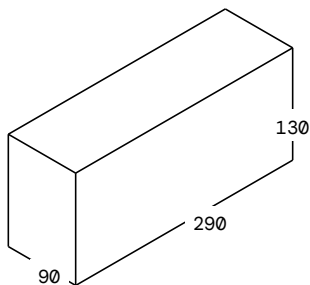

Ⓐ CEB_90

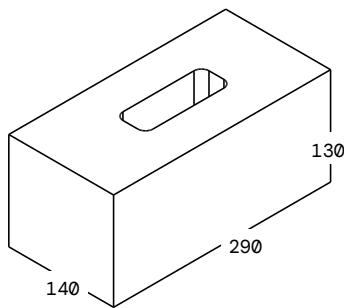

Ⓑ CEB_140

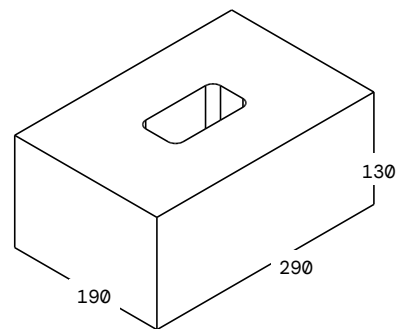



Ⓒ CEB_190

🔍 Propriétés physiques des blocs

Densité Brute/Nette Ⓐ CEB_90	2010/2010 kg/m ³	EN772-13
Densité Brute/Nette Ⓑ CEB_140	1760/2010 kg/m ³	EN772-13
Densité Brute/Nette Ⓒ CEB_190	1760/2010 kg/m ³	EN772-13
Résistance à la compression (f_{mean})	10 N/mm ²	EN772-01
Classe de Tolerance	D2	EN771-03
Parallélisme des plans	2,0 mm	EN772-16
Planéité des faces	0,3 mm	EN772-20
Équilibre de la teneur en humidité	2%	EN772-10
Taux initiale d'absorption d'eau	IW 2	EN772-11
Variation dimensionnelle due à l'humidité	0,26 mm/m	EN772-14 Modified
Categorie de résistance à la compression	Rc 7	XPP13-901
E-modulus Statique	3000 N/mm ²	DIN 18945
Classe d'application	CL1 (Outside masonry exposed to elements)	XPP13-901
Résistance à la diffusion de la vapeur d'eau μ	5/10	XPP13-901
Conductivité thermique λ	1 W/m ² K	XPP13-901
Réaction au feu	A1 (Non-flammable)	XPP13-901
Catégorie d'abrasion	ab 1 (meilleure)	XPP13-901
Adsorption d'eau (0,5/1/3/6/24/48h)	6/10/11/29/63/93 g/m ²	DIN 18945
Valeur du tampon hydrique	2,2 - 3	
Émissions de COV	sans COV	EN 16516

 Propriétés physiques de la maçonnerie	Mortier de Léém (10mm)	Mortier Colle de Léém (2-3mm)	Mortier Bâtard avec Additif de Léém (10mm)	
Résistance à la compression ($f_{k,95\%}$)	4,6 N/mm ²	5,9 N/mm ²	6,2 N/mm ²	EN1052-1
E-modulus statique	3600 N/mm ²	4500 N/mm ²	7900 N/mm ²	EN1052-1
Résistance à la flexion ($f_{xk1,2}$)	⊥ 0,20 N/mm ² ∥ 0,03 N/mm ²	⊥ 0,30 N/mm ² ∥ 0,15 N/mm ²	⊥ 0,31 N/mm ² ∥ 0,14 N/mm ²	EN1052-2
Résist. initiale au cisaillement	0,02 N/mm ²	0,12 N/mm ²	0,22 N/mm ²	EN1052-3
Résist. à la rupture de joints	0,02 N/mm ²	0,10 N/mm ²	0,08 N/mm ²	EN1052-5
Isolement aux bruits aériens (ép. 14 cm sans enduit)		54,3(-1,6; -4,9)dB		EN ISO 717-1
Résistance au feu (ép. 14 cm sans enduit)		(R)EI 180		NBN EN 1363-1
Capacité thermique spécifique	1000 J/kgK	1000 J/kgK	1000 J/kgK	
Effusivité thermique	15,79 m ² /s	15,79 m ² /s	15,79 m ² /s	
Diffusivité thermique	0,25 Wh ^{0,5} /(m ² K)	0,25 Wh ^{0,5} /(m ² K)	0,25 Wh ^{0,5} /(m ² K)	
Atténuation d'ampl. thermique		TBC Q4 2025		
Déphasage		TBC Q4 2025		
Pot. de réchauffement global (C2C)		0,0631 kg CO ₂ eq/kg	0,1246 kg CO ₂ eq/kg	EN15804:A2
Impact Environnemental (PEF)(C2C)		0,0053 mpt/kg	0,0082 mpt/kg	EN15804:A2

 Durée de conservation	Se conserve indéfiniment à l'état sec
 Emballage	Palette emballée en plastique 120x120 cm avec consigne. CEB_90 192 pc/pal avec 1276 kg/pal CEB_140 128 pc/pal avec 1190 kg/pal CEB_190 96 pc/pal avec 1210 kg/pal
 Usage	CEB_90 en panneresse 1 pal = 8,06 m ² avec 10mm joints ou 7,48 m ² avec 3mm joints 1 m ² = 23,81 pc avec 10mm joints ou 25,66 pc avec 3mm joints CEB_140 en panneresse 1 pal = 5,38 m ² avec 10mm joints ou 4,99 m ² avec 3mm joints 1 m ² = 23,81 pc avec 10mm joints ou 25,66 pc avec 3mm joints CEB_190 en panneresse 1 pal = 4,03 m ² avec 10mm joints ou 3,74 m ² avec 3mm joints 1 m ² = 23,81 pc avec 10mm joints ou 25,66 pc avec 3mm joints







Domaine d'application

Pour la maçonnerie protégée des intempéries. Convient aux pièces humides, ne pas appliquer dans les zones de contact direct avec l'eau. Voir notre Guide des Blocs de Terre de Léém pour les directives de conception et d'exécution. Convient aux murs porteurs en respectant Eurocode 6.

Caractéristiques générales

Matériau circulaire en origine : valorisation d'un "déchet"
Matériau circulaire à destination : réutilisable à l'infini
Neutre en CO2 : aucune combustion n'est nécessaire pour produire le matériau
Fabriqué à partir d'un sol non perturbé et non pollué
Régulation de l'humidité et de la chaleur
Ouvert à la vapeur
Antistatique
Réduit la transmission acoustique et la réverbération
Couleur stable
Non-combustible et résistant au feu

Exécution

 Stockage	Stocker dans un endroit sec, soulevé du sol, sur une surface plane, déplacer sans secousses.
 Conditions	Lors de la mis-en-œuvre, la température de l'air et du substrat doit être > 5°C.
 Mise-en-oeuvre	Les règles de l'art sont soigneusement respectées lors de la maçonnerie des blocs de terre. Veuillez consulter le Guide des Blocs de Terre de Léém pour les directives de conception et d'exécution. Mélanger au moins 10 palettes lors du maçonnerie, pré-humidifier les blocs avant de les poser, utiliser un marteau en caoutchouc pour les mettre en œuvre, protéger les murs de maçonnerie frais de la pluie, des fuites et de l'eau capillaire.
 Temps de séchage	Dans des conditions normales (20°C et 60% d'humidité relative), le mur de maçonnerie sèche en 14 jours.
 Outils	Marteau en caoutchouc, Bac applicateur de mortier colle ou Pelle dentée pour mortier colle, outils de maçonnerie standard.
 Décharge	Avant d'éliminer les Blocs Compressés de Léém, n'oubliez pas de les récupérer et de les réutiliser, car ils sont facilement démontables. Il existe un programme de reprise, contactez-nous pour plus d'informations. Utilisée correctement, les Blocs Compressés de Léém sont inoffensives pour l'homme et l'environnement. Les résidus peuvent être éliminés avec les déchets inertes non dangereux, et non dans les PDD (Petits Déchets Dangereux).

Législation

 Conformité	Conforme à l'Ordonnance Sol et ses arrêtés d'exécution de 29 mars 2018. Conforme au Décret Flamand des Matériaux et des Sols (VLAREMA and VLAREBO). Testé sur 40+ paramètres de pollution: Ressources non-polluées: Pas de PCB, asbestos, PFC, plomb, retardateurs de flamme, phthalates, isocyanates, PFAS, ...
--	--

Avis de décharge de responsabilité

Les informations contenues dans cette description de produit ont été compilées avec le plus grand soin. Toutefois, les demandes de dédommagement sont exclues, à moins qu'elles ne résultent d'erreurs de mélange en usine. La validité de l'édition précédente expire avec chaque nouvelle édition de l'information sur le produit.